

Manual de Instrução



Batedeira planetária

BP-18 G2



ÍNDICE

Apresentação - Finalidade do manual.....	03
Instruções de Segurança.....	03
Aspectos de segurança.....	04
Recebimento do produto.....	06
Instalação	06
Tabela Especificações técnicas.....	07
Instrução geral para instalação.....	07
Características Técnicas	08
Especificações Técnicas	08
Acessórios / Instruções de uso.....	09
Instruções de uso do acessório.....	10
Limpeza / Manutenção.....	10
Ocorrência de Defeitos.....	11
Esquema Elétrico.....	12
Termo de Garantia.....	13
Lista de Revisões Máquina.....	14
Cronograma de manutenção - Lista de revisões do manual	15

APRESENTAÇÃO

A empresa, especializada no ramo de máquinas para alimentação, oferece uma variada linha de produtos que atende as necessidades do mercado. São dezenas de equipamentos projetados para facilitar o trabalho de quem atua no ramo de alimentação. Fornecemos equipamentos para restaurantes, panificadoras, açougues, pizzarias, supermercados, confeitarias e inclusive para cozinhas residenciais e industriais.

Todos os produtos são fabricados com materiais de alta qualidade dentro das normas de segurança e higiene das leis vigentes.

FINALIDADE DO MANUAL

A finalidade deste manual é passar ao usuário informações necessárias sobre o produto adquirido. Leia todo o manual atentamente para obter orientação correta de uso obtendo melhor aproveitamento e durabilidade do equipamento, bem como de operação segura.

INSTRUÇÕES DE SEGURANÇA

Este aparelho não deve ser utilizado por pessoas (inclusive crianças) com capacidade física, sensorial ou mental reduzida, falta de experiência ou conhecimento, ao menos que tenham recebido instruções quanto ao uso deste

equipamento por pessoa responsável pela sua segurança.

Crianças devem ser vigiadas para garantir que não estejam brincando com o equipamento.



Terra de Proteção IEC 60417-5019

Identificar qualquer terminal que é destinado para conexão com um condutor externo para proteção contra choque elétrico em caso de uma falha, ou no terminal de uma terra de proteção (Terra) eletrodo.

Equipotencialidade IEC 60417-5021



Para identificar o terminal de interligação, que visa manter diversos aparelhos com o mesmo potencial. Não sendo, necessariamente, o Terra de uma ligação local.



Tensão Perigosa IEC 60417-5036

Indica os riscos decorrentes de tensões perigosas

Verifique se a tensão do aparelho está de acordo com a etiqueta que acompanha o produto (no cordão de alimentação).

Para evitar choques e danos ao seu produto verifique o aterramento de sua rede elétrica.

ASPECTOS DE SEGURANÇA

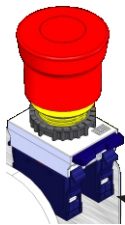

Botão de Emergência
Desliga o equipamento em situações de risco.

Blocos de contato com duplo canal.

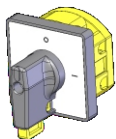

Chave Geral
Corta o fornecimento de energia para o equipamento. Possui trava de segurança.

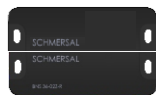

Interruptores positivos
Desliga o equipamento quando a grade de proteção estiver aberta.



Transformador
Deixa a tensão abaixo de 25V.



Inversor de Frequência

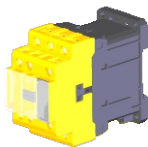

Contactora
Contactora redundante para acionamento do motor.



Relé de Segurança
Monitora o todo o sistema de segurança.

VIDA ÚTIL DOS COMPONENTES

			25A	
Vida Mecânica	10×10^6	10×10^6	10×10^6	10×10^6 manobras
Vida Elétrica	$1,8 \times 10^6$	$1,2 \times 10^6$	$1,3 \times 10^6$	$1,2 \times 10^6$ manobras

Temporizador

Vida Mecânica 30×10^6 manobras

Vida Elétrica 10×10^5 manobras

Botões

Vida Mecânica 3×10^6 operações

Botões de emergência

Vida Mecânica 3×10^5 operações

ASPECTOS DE SEGURANÇA

Dados Específicos: Informações específicas do aparelho, ou mesmo da empresa, como razão social, CNPJ, nº de série, podem ser encontradas na contracapa do manual.

Normas do Projeto: Esta máquina foi projetada observando a Norma de Segurança Nr12(segurança no trabalho em máquinas e equipamentos), ICE 60335-1(segurança de aparelhos eletrodomésticos e similares, parte 1 requisitos gerais) e ICE 60335-2-64(segurança de aparelhos eletrodoméstico e similares, parte 2 requisitos particulares para máquinas elétricas comerciais de cozinha).

Esquema Elétrico: Para a visualização da esquemática do comando elétrico, conforme a tensão 127V ou 220V monofásico, verificar a partir da pág. 12.

Segurança: Leia com atenção os itens a seguir para evitar problemas durante a instalação e o uso de seu equipamento.

Mantenha esse manual sempre próximo dos usuários nos locais de trabalho.

Nunca retirar o cabo do equipamento puxando pelo fio, sempre pegando o plugue e tirando-o da tomada.

Nunca use extensões ou adaptadores para a ligação dos equipamentos.

Não remova o pino central do plugue.

Para a segurança do operador e dos componentes elétricos, recomendamos que seja verificado se o local de instalação possui aterramento.

Conforme o Artigo 198 da CLT (Consolidação das Leis do Trabalho), é de 60 kg o peso máximo que o trabalhador pode carregar sem prejudicar sua saúde.

Limitações: Instalar o equipamento com distância mínimo de 500 cm entre um equipamento e outro, para evitar superaquecimento do motor.

Instale o equipamento em local onde não haja tráfego intenso de pessoas.

Adulteração: Seu equipamento possui proteção de componentes elétricos que impedem acesso as partes móveis. A retirada ou adulteração destes componentes de segurança podem causar riscos graves nos membros superiores do usuário do produto.

Utilização do Aparelho: Este equipamento foi projetado exclusivamente para a área de alimentação, a utilização para outros fins resultarão em desgaste prematuro do produto e danos no seu sistema de transmissão.

Manutenção: Procedimentos para manutenção, cabo danificado, desgaste da correia, verifique pág. 10.

Emergência: Em caso de emergência, pressione o botão de emergência.

Atenção

É PROIBIDA A RETIRADA DE QUALQUER ITEM DE SEGURANÇA DE SUA MÁQUINA SOB PENA DE PERDA DA GARANTIA E FUNCIONAMENTO DO EQUIPAMENTO.

RECEBIMENTO DO PRODUTO

Ao receber o produto, recomendamos cuidado e inspeção para detectar qualquer avaria proveniente do transporte, tais como:

- 1) amassados e riscos na pintura;
- 2) quebra de peças e
- 3) falta de peças através da violação da embalagem.

OBSERVAÇÃO: Em casos de avaria no recebimento seja ele por qualquer motivo acima mencionado, a fábrica não se responsabiliza.

INSTALAÇÃO

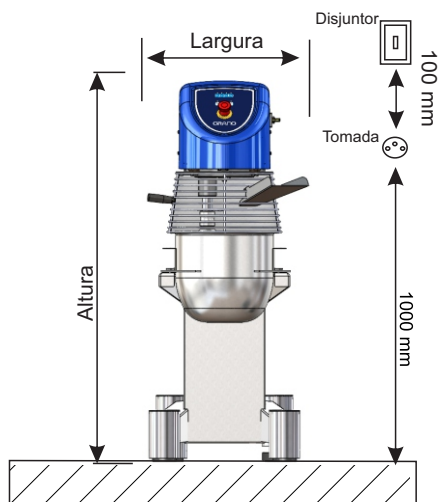
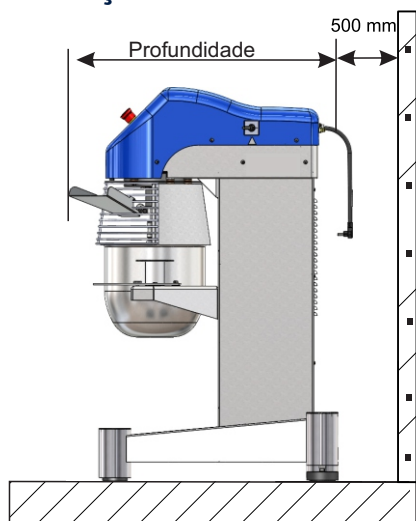

ESTE EQUIPAMENTO NECESSITA DE:



CONEXÃO ELÉTRICA



ÁREA PARA MANUTENÇÃO



TOMADA



DISJUNTOR



TERMINAL TERRA



TABELA ESPECIFICAÇÕES TÉCNICAS

	BP 18 G2
ALIMENTAÇÃO ELÉTRICA	Mono
POTÊNCIA DO MOTOR (CV)	1,5
FREQUÊNCIA (Hz)	60
TENSÃO (V)	220
CORRENTE NOMINAL (A)	6
CONSUMO (kWh)	1,1
CORDÃO DE ALIMENTAÇÃO	3 X 2,5mm
PESO LÍQUIDO (kg)	150
CAPACIDADE DE PRODUÇÃO (L)	38
VELOCIDADE 1 (RPM)	188
VELOCIDADE 2 (RPM)	289
VELOCIDADE 3 (RPM)	447
VELOCIDADE 4 (RPM)	564
SENTIDO DE GIRO (BATEDORES)	H
SENTIDO DE GIRO (PLANETÁRIO)	A/H

A empresa reserva o direito de efetuar alterações nos equipamentos sem aviso prévio.

INSTRUÇÃO GERAL PARA INSTALAÇÃO

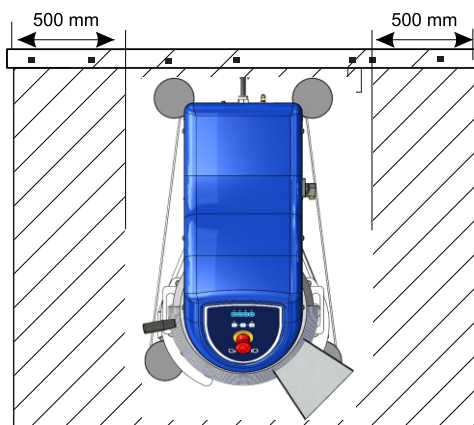
- Verificar se a tensão da rede elétrica é a mesma de seu equipamento;
- Instale seu equipamento em uma área bastante arejada;
- Instalar o equipamento em uma superfície plana;
- Deixar um espaço de pelo menos 50 cm em torno do equipamento;
- Para a operação adequada, este equipamento deve ser instalado em local com temperatura entre 5°C a 25°C;
- Manter o equipamento fora do alcance de crianças.
- Verificar se a tensão da rede elétrica é a mesma do seu equipamento.

A instalação deve ser realizada por um profissional habilitado e treinado. Ligue para 0800-704-2366 e contate a assistência caso necessário.

INSTRUÇÃO DE INSTALAÇÃO ELÉTRICA

- O equipamento deve ser aterrado obrigatoriamente para evitar riscos ao operador e danos ao equipamento.
- Usar tomadas para 20A com pino 4,8mm conforme NBR 6147.
- Não remova o pino terra do cabo elétrico.
- Nunca usar extensões ou 'T' para a ligação dos equipamentos.
- Fazer a conexão do terminal equipotencial próximo ao adesivo  , com cabo de 6 a 8 mm.
- Instalar um disjuntor na rede elétrica

CARACTERÍSTICAS TÉCNICAS

Batedeira projetada para massas leves e médias, como massas de panquecas, claras em neve, cremes. Equipamentos com capacidade de 18, 30 e 38 litros. Atende o trabalho constante em cozinhas industriais, panificadoras, padarias e similares com muita eficiência, rapidez e qualidade.

As Batedeiras Planetária são fabricadas em total inox ou em aço carbono com acabamento em pintura epóxi. Cuba em aço inoxidável, batedor globo em aço inox e raquete e espiral em alumínio. Possuem 4 velocidades diferentes.

ESPECIFICAÇÕES TÉCNICAS

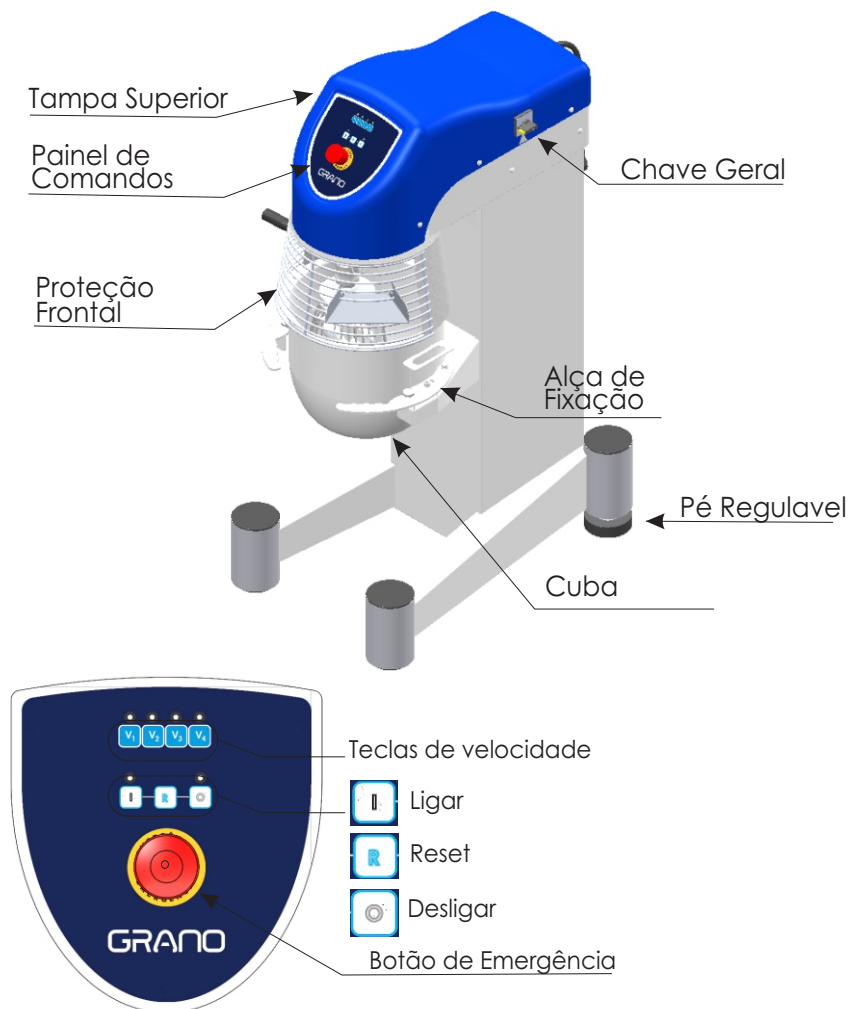

ACESSÓRIOS



Globo: Acessório indicado para realizar batidos leves, como por exemplo: bolos, merengues e cremes. Para realizar as misturas, utilize a velocidade '1' e para dar o ponto final, utilize a velocidade '3'.

Importante: A velocidade '4' deve ser utilizada para glacês, batidos leves e preparos especiais.



Raquete: Acessório indicado para realizar misturas de massas médias, como por exemplo: biscoitos e pré-misturas. Para realizar as misturas utilize a velocidade '1' passando para a '2' e finalize com a velocidade '3' para dar o ponto final.



Gancho: Acessório indicado para realizar homogeneização de massas mais consistentes. **ATENÇÃO:** Não deve ser produzido nesse equipamento massas com baixa hidratação (percentual abaixo de 70%) de líquidos em relação a sólidos, como pães ou pizzas.

INSTRUÇÕES DE USO

Para ligar sua máquina, siga os passos descritos abaixo:

- 1º Passo:** conectar o plugue na tomada;
- 2º Passo:** posicionar a 'Chave Geral' na posição ON;
- 3º Passo:** coloque o acessório que irá utilizar (Globo, Raquete ou Gancho);
- 4º Passo:** abrir a 'Proteção Frontal' e acrescentar primeiramente os ingredientes mais leves na bacia, como os farináceos, após feche totalmente a proteção;
- 5º Passo:** verificar se o 'Botão de Emergência' está na posição de trabalho (puxado totalmente para fora);
- 6º Passo:** pressionar o botão 'Reset';
- 7º Passo:** pressionar o botão 'Ligar';
- 8º Passo:** selecionar a velocidade desejada no 'painel de comandos';
- 9º Passo:** seguindo o mesmo roteiro básico (a partir do 4º passo), ir acrescentando aos poucos os demais ingredientes de sua receita, alterando a velocidade conforme necessário;

Caso seja aberta a 'Proteção Frontal', a máquina irá se desligar automaticamente, como sistema de segurança. Para ligar a máquina novamente, repetir os passos 5 à 7 com a 'Proteção Frontal' totalmente fechada;

Para desligar a máquina, pressione o botão 'Desliga'.

Remova o Plugue da tomada..

Em caso de emergência, pressione o botão de Emergência da máquina, que está localizado próximo à área de acesso dos cilindros.

INSTRUÇÕES DE USO DO ACESSÓRIO

Para colocar e remover os acessórios (Globo, Espiral ou Gancho) na máquina, siga os passos abaixo:

1º Passo: Remova o grampo acoplado no eixo;

2º Passo: Puxe a 'bucha' para cima e encaixe o acessório no eixo, conforme imagem abaixo;

3º Passo: Solte a 'bucha' para que a mesma fixe o eixo do batedor com o eixo da máquina;

3º Passo: Introduza o grampo no furo localizado acima da bucha.

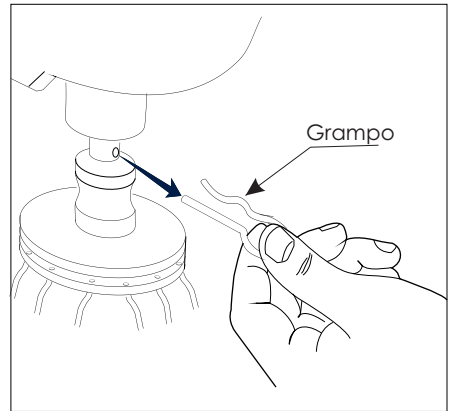
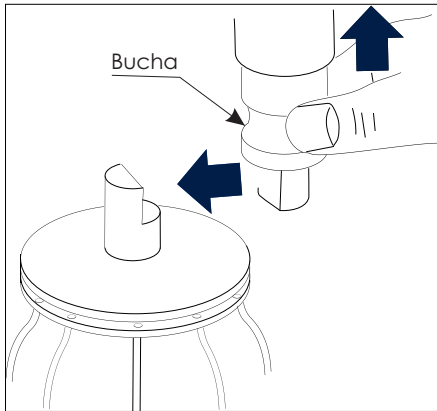

LIMPEZA

- 1) Antes de efetuar a limpeza desligue a chave geral e retire o plug da tomada;
- 2) Nunca utilize acessório de metal (faca, colher, etc) para não agredir as partes de aço inoxidável;
- 3) Para a limpeza externa, aconselha-se utilizar um pano úmido com sabão neutro;
- 4) Nunca utilize mangueira de água pois poderá provocar curto circuito e danificar os componentes elétricos do motor e itens de segurança;
- 5) A limpeza de seu equipamento deverá ser feita sempre após a sua utilização;
- 6) Este aparelho não deve ser limpo com jato de água;
- 7) Não utilize produtos abrasivos, somente sabão neutro.
- 8) Este aparelho não deve ser limpo com jato de água.
- 9) A máquina não poderá ser submergida para limpeza.

MANUTENÇÃO

- 1) Para identificar desvios de desempenho e deterioração da segurança, manutenções periódicas devem ser realizadas conforme cronograma de manutenção, devendo ter registros para futuras auditorias.
- 2) Para o sistema elétrico a equipe de manutenção do cliente deve revisar e testar as condições elétricas (relé de segurança, contadores, cabos, contatos, chaves, etc) uma vez por mês.
- 3) Para o sistema mecânico a equipe de manutenção do cliente deve revisar a integridade e fixação das proteções mecânicas diariamente;
 - d) A situação normal de trabalho do equipamento deve ser restaurada somente quando os responsável(is) pela manutenção acabar(em) o serviço. Todas as proteções fixas que, por ventura, tenham sido removidas devem ser recolocadas e aparafusadas novamente conforme estavam;
 - e) Somente pessoas autorizadas e treinadas, que reconhecem todos os riscos da máquina devem realizar a manutenção..

- f) Verificar desgaste e aperto (tensão) da correia do motor a cada 100 horas.
- g) Um electricista deverá fornecer serviços elétricos conforme especificações de leis locais e nacionais.
- h) Caso o cordão de alimentação esteja danificado, o mesmo deverá ser substituído pelo fabricante ou serviço autorizado com um cordão de alimentação especial disponibilizado pelo fabricante ou serviço autorizado, com o objetivo de prevenir acidentes.
- i) As manutenções preventivas com potencial de causar acidentes devem ser objeto de planejamento e gerenciamento efetuado por um profissional legalmente habilitado.

OCORRÊNCIA DE DEFEITOS

Em caso de não funcionamento do equipamento, antes de chamar a assistência técnica, observe se a máquina apresenta os seguintes problemas:

1 - Se a máquina não liga: Verifique se a tensão da máquina coincide com a do estabelecimento, verifique se o botão de emergência está totalmente puxado para fora (posição de trabalho) e verifique se a sequência de fase (somente para máquinas trifásicas) está na ordem correta.

2 - Se a máquina estiver lenta: Verifique a pressão das correias.

3- Se o pão não estiver enrolando corretamente: Verifique se a abertura dos rolos estão compatível com a quantidade de massa colocada e verifique se os panos não apresentam sinais de desgastes.

. Se houver realmente a necessidade de acionar a Assistência Técnica G.Paniz, caso o equipamento não esteja funcionando conforme as especificações, tenha a nota fiscal e o manual de instruções à mãos e entre em contato com o Serviço de Atendimento G.Paniz. Este lhe prestará esclarecimento sobre pequenos problemas que eventualmente venham ocorrer em seu equipamento e lhe indicará o assistente técnico mais próximo.

Para facilitar a reposição de peças, cite sempre a referência da máquina, nesse caso BP18 G2, BP30 G2, BP38 G2.

ESQUEMA ELÉTRICO BP-18 G2 220V C/INVERSOR

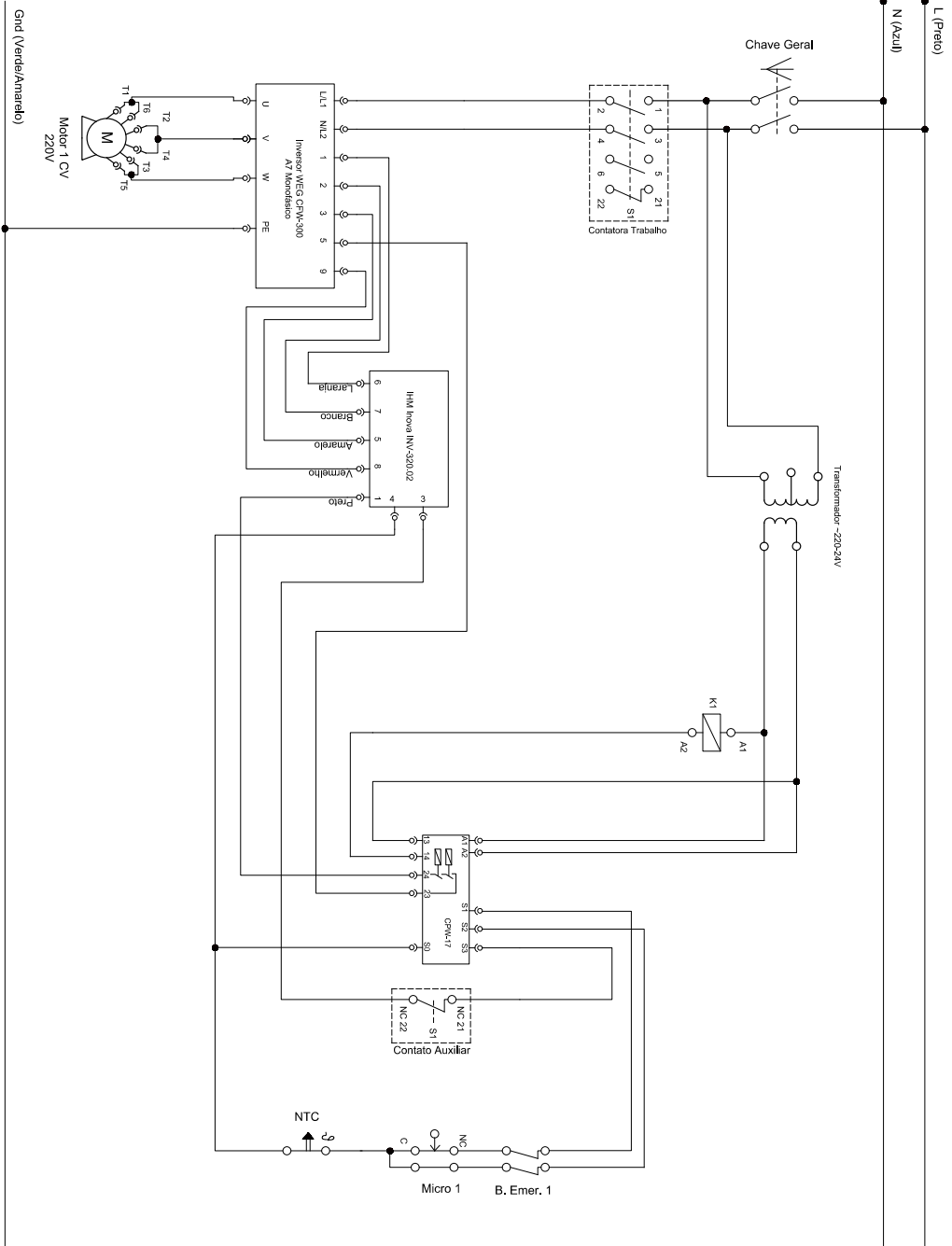

TERMO DE GARANTIA

A empresa compromete-se com a garantia de 6 (seis) meses referente ao produto , a partir da data da revenda ao cliente final, mediante as seguintes condições e normas:

1) A empresa não cobrirá em hipótese alguma defeitos e riscos na pintura ou amassamentos decorrentes de transporte, devendo estes serem exigidos da transportadora no recebimento da mercadoria. Também não terão garantia equipamentos expostos ao tempo, ou após seu uso tenham ficado muito tempo sem funcionamento, pois poderá aparecer ferrugem nas partes de movimento não lubrificadas.

2) A garantia não cobrirá vidros, lâmpadas, fusíveis, chaves contactoras, resistências, termostatos, controlador de temperatura, relés, válvulas solenóides de água e válvula solenóide de gás, pois são componentes sensíveis às variações de tensão elétrica, ao transporte não apropriado e às instalações não apropriadas e sem proteção.

3) O motor elétrico, quando danificado, deve ser encaminhado à Assistência Técnica dos respectivos fabricantes, devendo ocorrer um prévio contato com a G.PANIZ .

4) O cliente terá o direito a Assistência Técnica no local de uso da máquina cuja medida da mesma seja maior que 0,360m³ ou peso superior a 94kg. Caso a máquina não se enquadre nas medidas citadas, a mesma deverá ser enviada para a Assistência Técnica Autorizada mais próxima. Constatado que houve mau uso ou instalação inadequada do equipamento, a visita, o deslocamento e os custos do conserto correrão por conta do usuário, mesmo sendo no período de garantia.

5) A garantia estabelecida pela fábrica refere-se às máquinas que em serviço e uso normal apresentem defeitos de material ou montagem. A fábrica reserva o direito de dar pareceres e não autoriza outras pessoas a julgarem defeitos apresentados durante a vigência da garantia. A garantia cobrirá custos com mão-de-obra desde que sejam executada pela Assistência Técnica Autorizada. Excluem-se da garantia defeitos ou avarias resultantes de acidentes por negligência nas operações.

6) A empresa não se responsabiliza por modificações no produto, salvo as alterações feitas pela própria fábrica.

7) Após 3 (três) meses de uso, considera-se fora de garantia todas peças ou acessórios que tenham desgaste natural ou acelerado tais como: rolamentos e retentores, discos do Moedor de Carne e do Preparador de Alimentos; globo, pá e espiral da Batedeira Planetária; feltros da Modeladora; trefilas, caracóis e alimentadores de extrusão.

8) Regulagens, lubrificações, ajustes e limpeza do equipamento, oriundos de seu uso e funcionamento, não serão cobertos pela garantia, devendo estes correr por conta do proprietário.

9) EXTINÇÃO DA GARANTIA:

A não execução dos serviços de revisão e lubrificação constantes no Manual de Instrução do equipamento;

O emprego de peças e componentes não originais e não recomendadas pela empresa;

Modificação do produto e conseqüente alteração das características técnicas de funcionamento, com exceção às executadas pela empresa;

Utilização das máquinas e equipamentos para outras funções que não sejam as indicadas pelo fabricante;

Pelo decurso do prazo de validade da garantia.

Obs: Para qualquer demanda judicial fica eleito o Foro da Comarca de Caxias do Sul (RS), com renúncia a qualquer outro, por mais privilegiado que seja ou venha a ser.

LISTA DE REVISÕES MÁQUINA

Intervenções realizadas	_____	_____	_____	_____
Data de Intervenções	___/___/20__	___/___/20__	___/___/20__	___/___/20__
Serviço realizado	_____	_____	_____	_____
Peças reparadas ou substituídas	_____	_____	_____	_____
Condições de segurança do equipamento	_____	_____	_____	_____
Indicações conclusivas quanto as condições de segurança da máquina	Conforme <input type="checkbox"/> Não Conforme <input type="checkbox"/>	Conforme <input type="checkbox"/> Não Conforme <input type="checkbox"/>	Conforme <input type="checkbox"/> Não Conforme <input type="checkbox"/>	Conforme <input type="checkbox"/> Não Conforme <input type="checkbox"/>
Responsável	_____	_____	_____	_____

CRONOGRAMA DE MANUTENÇÃO

NÚMERO	DESCRIÇÃO	PERIODICIDADE
01	ESTICAR CORREIAS	1.800 HORAS
02	LUBRIFICAR CORRENTES	1.800 HORAS
03	TROCAR FELTROS	2.000 HORAS
04	TROCAR ROLAMENTOS	10.000 HORAS
05	LIMPEZA EXTERNA DO EQUIPAMENTO	DIÁRIA
06	TROCAR CORRENTES	8.000 HORAS
07	TROCAR CORREIAS	4.000 HORAS
08	LIMPEZA SISTEMA ELÉTRICO	1.800 HORAS
09	REAPERTO SISTEMA ELÉTRICO	1.800 HORAS

ASSISTÊNCIAS TÉCNICAS AUTORIZADAS

Site: <https://grano.ind.br/assistencia-tecnica/autorizadas/>

Ou se preferir utilize o QR CODE.

Aponte a câmera do seu celular para o **QR CODE** ao lado, e tenha acesso a lista completa das assistências técnicas autorizadas.



LISTA DE REVISÕES DO MANUAL

Revisão	Nº série inicial	Nº série final	CDA	Descrição
00	290524XXXXXX			Desenvolvimento
01				
02				

R.00



75484

Etiqueta do produto



Visualize aqui os dados do seu equipamento como nº de série, modelo, frequência, tensão.



ATENDIMENTO AO CONSUMIDOR
(0-XX-54) 2101-3400
0800-704-2366



<https://grano.ind.br/>

Grano Indústria de Equipamentos para Alimentação Ltda.
Rua Adolfo Randazzo, 1668 - Caxias do Sul - RS